

Alkalmazás:

- A szerkezetben egymás mellé szerelt speciális profilok között kialakított hosszirányú rések vannak, amelyek, mögött terelőelemek helyezkednek el. A terelőelemek beállításával horizontális, illetve vertikális kifúvási irány alakítható ki.

Típus:

- RBS** - résbefúvó

Anyag:

- A befúvó extrudált alumínium profilokból és műanyag terelő elemekből készül RAL 9010 porfestett felülettel.
- Légellátó doboz horganyzott lemezből készül.

Opció:

- fehér színben is rendelhetők a terelők

Rögzítés:

- A résbefúvókat a saját speciális dobozukhoz rejtett csavarokkal lehet rögzíteni. A dobozok és a csavarok a résbefúvók tartozékai. A doboz és a rácsrész peremei közé az álmennyezet közrefogható, illetve teljesen egymáshoz is szoríthatók. A dobozok a sarkaikon elhelyezett furatoknál fogva függeszthetők.

Kiegészítők:

- Az RBS mennyezeti szellőző rácsokhoz a végekre csavarozható keretoldalak tartozékként rendelhetők.
- Sarokelem

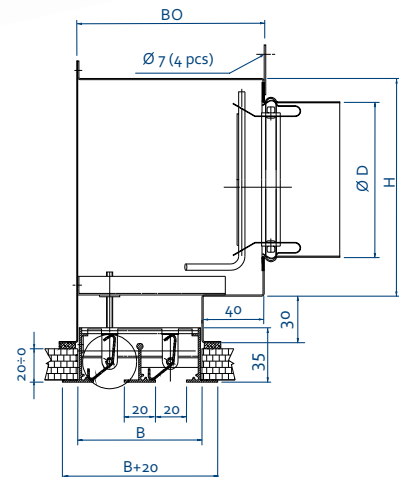
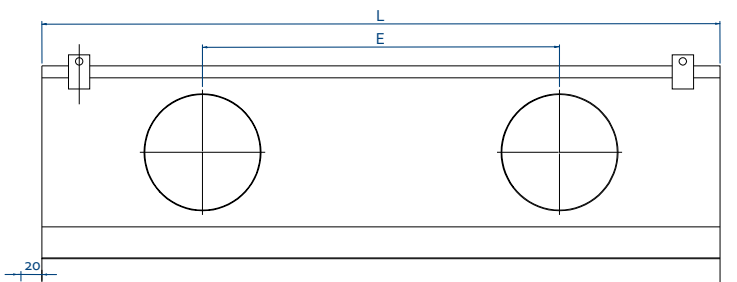

L	575	1175	1775	1800	2000
B	40	40	40	40	40
BO	80	80	80	80	80
D	100	100	100	100	125
E	-	500	800	800	800
H	150	150	150	150	175
súly	3,1	3,7	4,2	4,3	4,7
B	80	80	80	80	80
BO	120	120	120	120	120
D	125	125	160	160	160
E	-	500	800	800	800
H	175	175	210	210	210
súly	4,1	5,1	6,2	6,3	6,6
B	120	120	120	120	120
BO	160	160	160	160	160
D	160	160	200	200	200
E	-	500	800	800	800
H	210	210	250	250	250
súly	5,2	6,4	8,0	8,1	8,5
B	160	160	160	160	160
BO	200	200	200	200	200
D	160	160	200	200	200
E	-	500	800	800	800
H	210	210	250	250	250
súly	6,0	7,4	9,3	9,4	9,8

1. RBS típusú résbefúvók típusméretei [mm] és azok súlyai [kg]

Kiválasztás

horizontális befűvás

	L=575				L=1000				L=1775				
	Q [m ³ /h]	Δp [Pa]	L _{WA} [dBA]	L _{0,3} [m]	Q [m ³ /h]	Δp [Pa]	L _{WA} [dBA]	L _{0,3} [m]	Q [m ³ /h]	Δp [Pa]	L _{WA} [dBA]	L _{0,3} [m]	
v _s = 0,5 [m/sec]	1 rés	21	2	1	1,1	36	2	2	1,1	64	2	5	1,1
	2 rés	41	2	3	1,1	72	2	5	1,1	128	2	8	1,2
	3 rés	62	2	5	1,1	108	2	7	1,2	192	2	9	1,2
	4 rés	83	2	6	1,2	144	2	8	1,2	256	2	11	1,2
v _s = 1,5 [m/sec]	1 rés	62	18	21	1,3	108	18	24	1,3	192	18	26	1,3
	2 rés	124	18	24	1,3	216	18	27	1,3	383	17	29	1,4
	3 rés	186	18	26	1,3	324	18	29	1,3	575	17	31	1,4
	4 rés	248	18	27	1,3	432	18	30	1,4	767	17	32	1,5
v _s = 2,5 [m/sec]	1 rés	104	50	32	1,4	180	50	34	1,4	320	50	36	1,5
	2 rés	207	50	35	1,4	360	50	37	1,5	639	49	39	1,6
	3 rés	311	50	36	1,5	540	49	39	1,5	959	49	41	1,7
	4 rés	414	50	37	1,5	720	49	40	1,6	1278	49	42	1,8
v _s = 3,5 [m/sec]	1 rés	145	101	38	1,6	252	99	41	1,5	447	100	43	1,6
	2 rés	290	100	41	1,6	504	98	44	1,7	895	96	46	1,8
	3 rés	435	98	43	1,6	756	97	45	1,8	1342	96	48	2,1
	4 rés	580	99	44	1,7	1008	98	47	1,9	1789	96	49	2,4
v _s = 4 [m/sec]	1 rés	166	133	41	1,6	288	130	43	1,7	511	131	46	1,8
	2 rés	331	132	44	1,7	576	129	46	1,8	1022	126	48	2,1
	3 rés	497	128	45	1,8	864	127	48	2,0	1534	125	50	2,4
	4 rés	662	130	47	1,9	1152	128	49	2,2	2045	126	51	2,9

vertikális befűvás

	L=575				L=1000				L=1775				
	Q [m ³ /h]	Δp [Pa]	L _{WA} [dBA]	L _{0,3} [m]	Q [m ³ /h]	Δp [Pa]	L _{WA} [dBA]	L _{0,3} [m]	Q [m ³ /h]	Δp [Pa]	L _{WA} [dBA]	L _{0,3} [m]	
v _s = 0,5 [m/sec]	1 rés	21	3	3	1,7	36	3	5	1,7	64	3	7	1,7
	2 rés	41	3	6	1,7	72	3	8	1,7	128	3	10	1,7
	3 rés	62	3	7	1,7	108	3	9	1,7	192	3	12	1,7
	4 rés	83	3	9	1,7	144	3	11	1,7	256	3	13	1,8
v _s = 1,5 [m/sec]	1 rés	62	25	24	1,9	108	25	27	1,9	192	25	29	1,9
	2 rés	124	25	27	1,9	216	25	30	2,0	383	25	32	2,0
	3 rés	186	25	29	1,9	324	25	31	2,0	575	25	34	2,1
	4 rés	248	25	30	2,0	432	25	33	2,0	767	25	35	2,1
v _s = 2,5 [m/sec]	1 rés	104	71	34	2,1	180	71	37	2,1	320	71	39	2,2
	2 rés	207	71	37	2,1	360	71	40	2,2	639	70	42	2,3
	3 rés	311	70	39	2,2	540	70	41	2,3	959	70	44	2,5
	4 rés	414	71	40	2,2	720	70	43	2,4	1278	70	45	2,6
v _s = 3,5 [m/sec]	1 rés	145	142	41	2,3	252	140	43	2,3	447	141	46	2,4
	2 rés	290	141	44	2,3	504	139	46	2,5	895	137	49	2,4
	3 rés	435	139	46	2,4	756	138	48	2,6	1342	137	50	3,0
	4 rés	580	140	47	2,5	1008	139	49	2,8	1789	137	52	3,3
v _s = 4 [m/sec]	1 rés	166	186	44	2,4	288	184	46	2,5	511	185	48	2,6
	2 rés	331	185	47	2,5	576	183	49	2,7	1022	180	51	3,0
	3 rés	497	182	48	2,6	864	181	51	2,9	1534	179	53	3,4
	4 rés	662	184	49	2,7	1152	182	52	3,1	2045	179	54	3,9

A táblázatokban a rácsok teljes részfelületére számított átlagsebesség szerint v_s=2 és v_s=4 (m/sec) közötti értékekre találhatók adatok.

A felső táblázat a horizontális befűvás, az alsó táblázat a középre állított terelő, azaz vertikális befűvás esetére érvényesek.

A köztes hosszak interpolálással becsülhetők.

A nagyobb hosszak esetén az összegzett értékek a méterenkénti adatokból számíthatók.